

L5

Buffet Counter Table Buffet Buffet-Kühltisch

Standard



Evaporator with anti-corrosion protective coating



Doors with dual-effect hinges (self-closing at <math><90^\circ</math> and hold-open at $>90^\circ$)

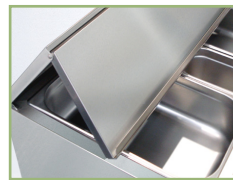

Top with cover

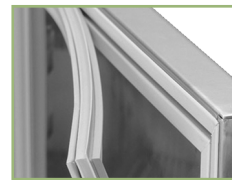

Easily removable magnetic gaskets



Rounded inside corners

The Buffet counter is designed to conserve ingredients for salads and cold dishes. This open counter holds Gastronorm containers in a variety of combinations tailoring it to end-user measurements.

Performance and durability: optimum working conditions provided by dual flow evaporators with anti-corrosion protective coating.

Versatility: hinged cover guarantees perfect adaptability when in use or idle.

La table réfrigérée Buffet a été conçue pour la conservation des ingrédients nécessaires à la préparation des salades et des assiettes froides. C'est un meuble ouvert qui admet les bacs gastronorm avec une grande variété de combinaisons, à la convenance de l'utilisateur.

Performance et durabilité : les conditions de fonctionnement sont optimales grâce à des évaporateurs à double flux protégés contre la corrosion.

Multi-usages : le couvercle articulé garantit une adaptation parfaite du meuble aux périodes de fonctionnement et de repos.

Der Buffet-Kühltisch wurde eigens für die Konservierung von Zutaten für die Vorbereitung von Salaten und Kaltspeisen konzipiert. Geöffnet bietet es benutzergerecht den Einsatz von Gastronorm-Behältern in den verschiedensten Kombinationen.

Performance und Haltbarkeit: Die Verdampfer mit Doppelfluss sind korrosionsbeständig und bieten optimale Betriebsbedingungen.

Vielseitige Verwendung: Die abnehmbare Platte sorgt für die perfekte Funktionsanpassung des Kühltisches (Gerät in Betrieb bzw. außer Gebrauch).

the future
is green

No. of doors	Nbre de portes	Türenanzahl	2	3
Length	Longueur	Länge (mm)	1320	1755
Depth	Profondeur	Breite (mm)	700	700
Height	Hauteur	Höhe (mm)	850	850
Working temperature	Température de fonctionnement	Betriebstemperatur (°C)	+2+8	+2+8

Features:

Inside and out food grade stainless steel with easy-clean finishing | Insulation by water-based polyurethane with zero ODP (Ozone Depleting Potential) and zero GWP (Global Warming Potential), injected at high-pressure, density 40kg/m³ | Automatic door closure and easy replacing magnetic gaskets | Dual flow evaporators with anti-corrosion protective coating | Interior designed to hold GN 1/1 containers | Height adjustable stainless steel feet | Non refrigerated drawer above the condenser unit

Caractéristiques:

Intérieur et extérieur en acier inox facilement nettoyeur | Isolation en polyuréthane à base de l'eau avec zéro PDO (Potentiel de Destruction de l'Ozone) et zéro PRG (Potentiel de Réchauffement Global), injecté à haute-pression, densité 40kg/m³ | Portes pourvues d'un dispositif de fermeture automatique et de joints étanches facilement remplaçables | Évaporateurs à double flux traités contre la corrosion | Permet l'utilisation des bacs Gastronorm 1/1 | Pieds en acier inox réglables en hauteur | Tiroir de service non réfrigéré

Merkmale:

Außen- und Innenverkleidung aus leichtreinigendem Edelstahl | Isolationsmaterial in PUR auf Wasser-Basis mit nullODP (Ozonabbaupotenzial) und null GWP (Treibhauspotenzial), unter hohem Druck injiziert, 40kg/m³ Dichte | Türen mit Automatikverschluss und auswechselbarem Dichtungsgummi | Verdampfer mit Doppelfluss und korrosionsbeständig | Ausstattung für die Benutzung von Gastronormbehälter 1/1 | Höhen verstellbare Edelstahlfüße | Serviceschubladen nicht gekühlt

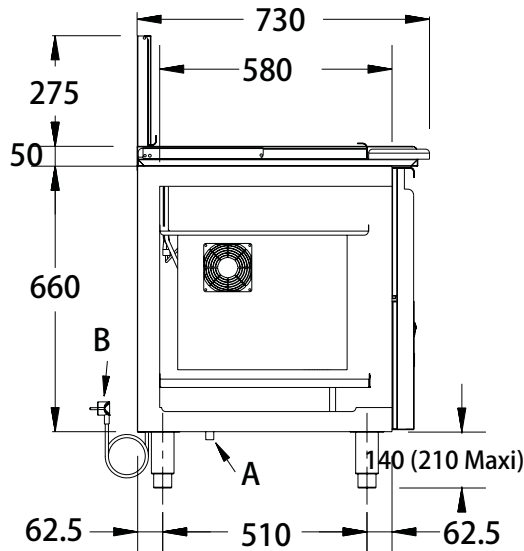

A: Drain pipe Tuyau d'écoulement Abflussrohr
B: Power cable Câble d'alimentation Stromzuführungskabel

Options | Options | Optionen :

- Castors kit Kit de roulettes Einsteck-Rollen
- HACCP
- Remote group 10M Group à distance 10M Längengruppen 10M
- Left side group Groupe à gauche Kühlaggregate Links
- Without group Sans groupe Ohne Aggregat
- Kit of 2 drawers Kit de 2 tiroirs Mit 2 Schubladen
- Stainless steel back Arrière en inox Rückseitenverkleidung in Edelstahl
- Glass doors Portes vitrées Glasstüren

Length Longueur Länge (mm)	1320	1755
Guides per Door Paire de Glissières par Porte Pair Schienenpaar pro Tür	5	5
Packed weight Poids d'expédition Verpackte Gesamtgewicht (kg)	114	140
Shipping volume Volume d'expédition Ladevolumen (m ³)	1,12	1,48
Capacity Capacité Fassungsvermögen (ISO 23953-1) (L)	189,5	284,2
Voltage/Frequency Tension/Fréquence Spannung/Frequenz (V/Hz)	220-230/50	220-230/50
Power input Puissance absorbée Leistungsaufnahme (W)	279	360
Compressor power Puissance du compresseur Kompressorleistung (hp)	1/5	1/4
Cooling power Puissance frigorifique Kühlleistung (-10+32°C) (kcal/h W)	238 277	287 334
Average relative humidity Humidité relative moyenne Relative Luftfeuchtigkeit (%)	80	81
Defrosting Dégivrage Abtauung	A	A
Condensation Condensation Kondensation	F	F
Evaporation Évaporation Verdampfer	F	F
Refrigerant/Quantity Fluide réfrigérant/Quantité Kältemittel/Menge (g)	R134a/380	R134a/400

A- Automatic Automatique Automatik / F- Forced Draught Ventilé Ventilations

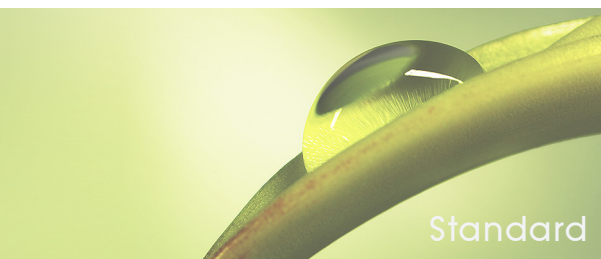

Mercatus reserves the right to change product specifications without prior notice

